



**AMIX**



**AUDIO VIDEO PROFESSIONNEL**

# MTA 82

*Matrice audio 8x2 avec paging*

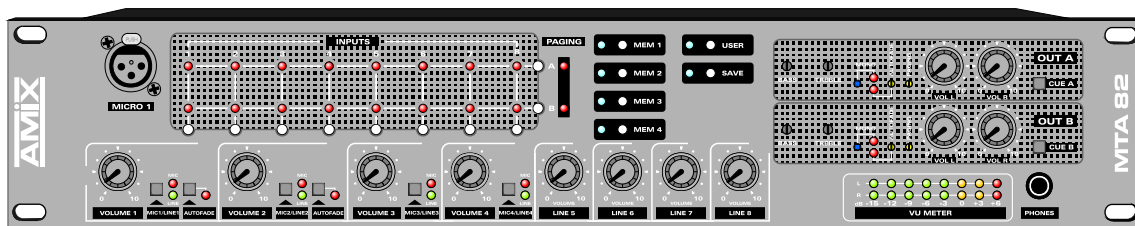

Manuel utilisateur



DESCRIPTION :	4
SYNOPTIQUE :	5
FACE AVANT :	6
FACE ARRIERE :	9
CABLAGE :	11
CAVALIERS :	12
CARACTERISTIQUES :	13
INFORMATION :	14

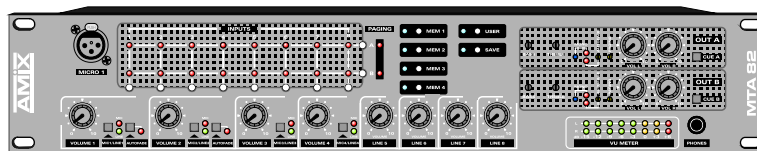

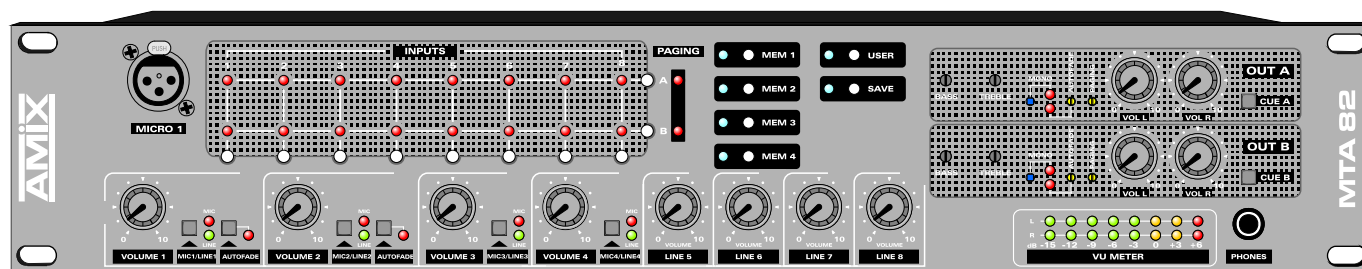

Le **MTA 82** correspond aux besoins de nombreux intégrateurs à la recherche de solutions pour le mixage, les affectations et le rappel automatique de configuration en environnement audio. Possibilité de commande par automate programmable via une liaison RS232.

## ■ 8 VOIES / 15 ENTREES :

- ▶ 4 entrées MICROPHONES symétriques dont deux avec Autofade, et une déportée en face avant.
- ▶ 8 entrées LIGNE asymétriques.
- ▶ 2 entrées LIGNE symétriques.
- ▶ 1 entrée PAGING affectable sur toutes les sorties avec atténuation du signal principal.

## ■ 2 SORTIES stéréo symétriques doublées asymétriques :

Par sortie :

- ▶ Réglage graves / aiguës.
- ▶ Commutation mono / stéréo.
- ▶ Sensibilité Autofade.
- ▶ Niveau paging.
- ▶ Volume droite et gauche séparé.
- ▶ Pré écoute de la sortie sur casque et vu-mètre.
- ▶ Commande de gain par **VCA** (commande sur panneau avant, sur commande déportée, ou par automate extérieur par RS232).

- Affectation de n'importe quelle entrée vers n'importe quelle sortie commandée soit sur le panneau avant, soit par liaison RS232 externe.
- 4 mémoires utilisateur permettant de sauvegarder 4 configurations différentes en interne.
- 1 mémoire de type "n-1", mise à jour automatiquement à chaque modification de l'utilisateur.
- Les mémoires comportent à la fois les affectations des entrées vers les sorties et la configuration Micro / Ligne des entrées.
- Les affectations et les configurations MICRO / LIGNE font appel à une technologie de "switches" électroniques pour éviter les craquements et les bruits de commutations mécaniques.

# SYNOPTIQUE

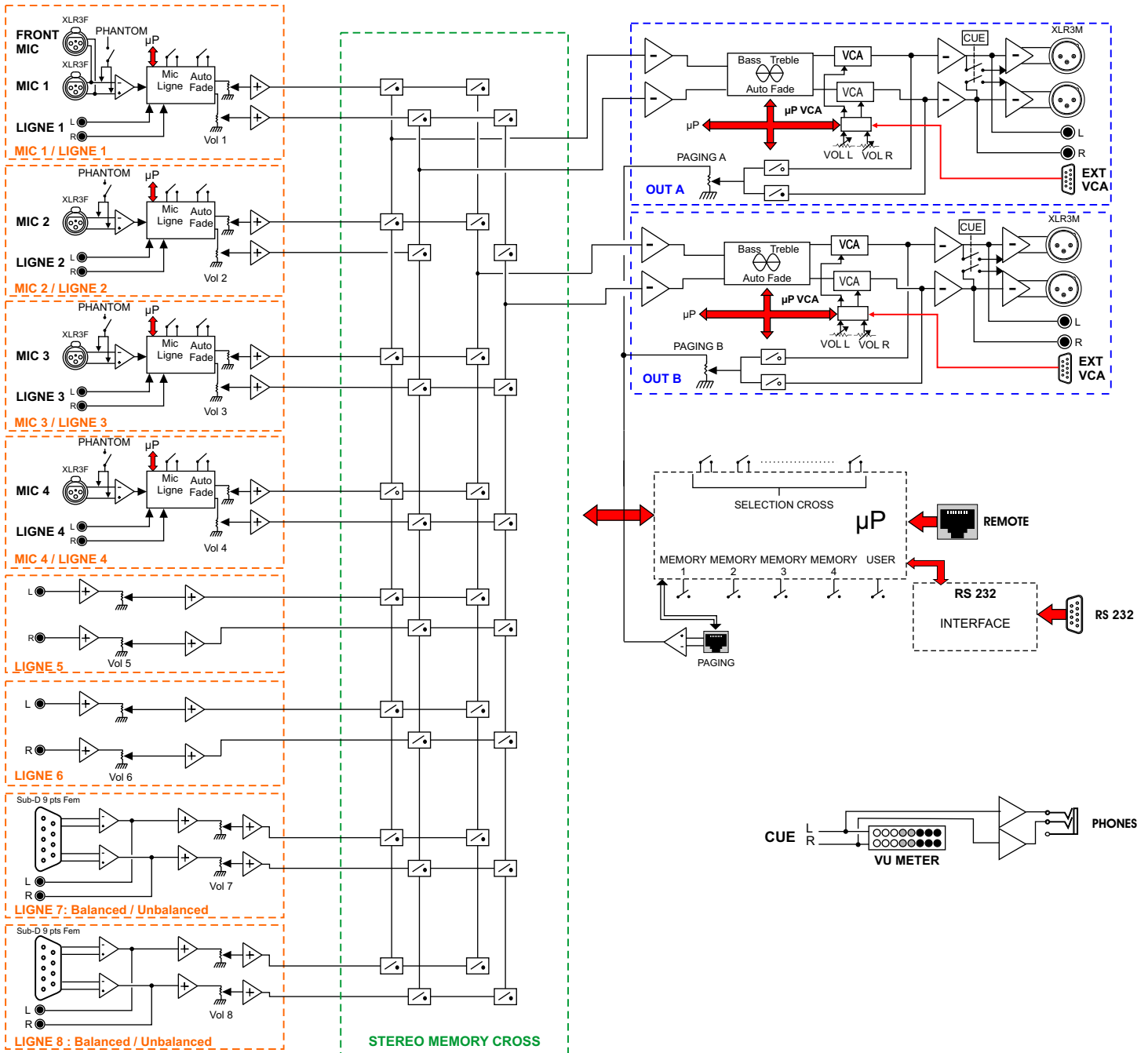

# FACE AVANT

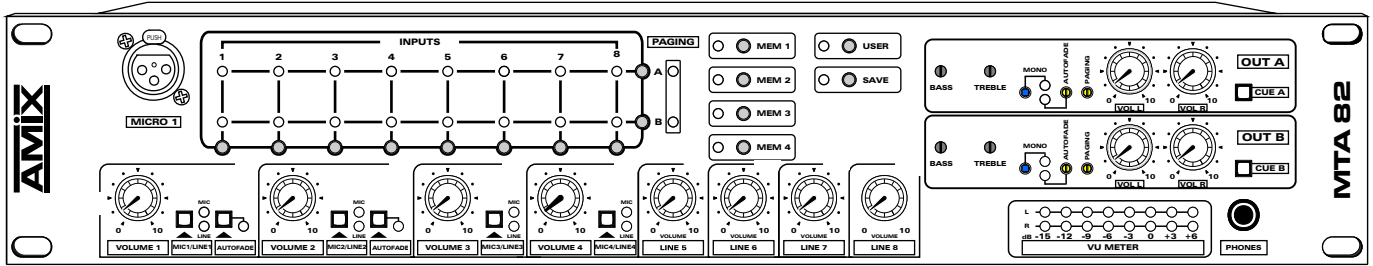

## Partie A :

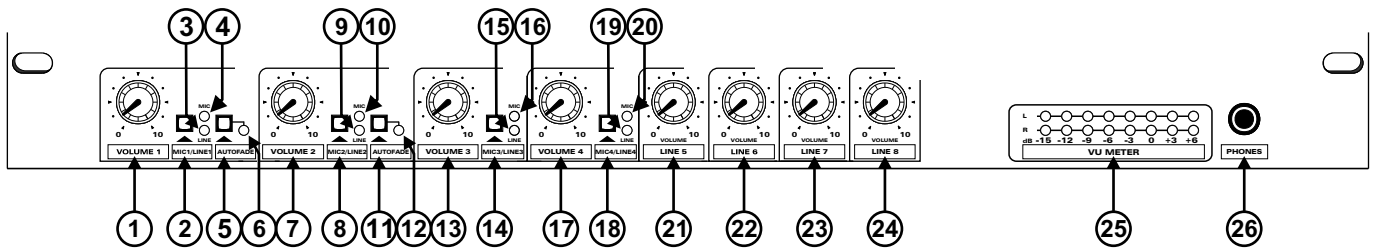

- 1 ) Potentiomètre d'ajustage du niveau de l'entrée 1.
- 2 ) Touche fugitive de sélection MICRO 1 ou LIGNE 1.
- 3 ) Témoin de visualisation de l'entrée LIGNE 1.
- 4 ) Témoin de visualisation de l'entrée MICRO 1.
- 5 ) Touche fugitive de sélection de l'autofade pour l'entrée 1.
- 6 ) Témoin de visualisation de l'autofade.
- 7 ) Potentiomètre d'ajustage du niveau de l'entrée 2.
- 8 ) Touche fugitive de sélection MICRO 2 ou LIGNE 2.
- 9 ) Témoin de visualisation de l'entrée LIGNE 2.
- 10 ) Témoin de visualisation de l'entrée MICRO 2.
- 11 ) Touche fugitive de sélection de l'autofade pour l'entrée 2.
- 12 ) Témoin de visualisation de l'autofade.
- 13 ) Potentiomètre d'ajustage du niveau de l'entrée 3.
- 14 ) Touche fugitive de sélection MICRO 3 ou LIGNE 3.
- 15 ) Témoin de visualisation de l'entrée LIGNE 3.
- 16 ) Témoin de visualisation de l'entrée MICRO 3.
- 17 ) Potentiomètre d'ajustage du niveau de l'entrée 4.
- 18 ) Touche fugitive de sélection MICRO 4 ou LIGNE 4.
- 19 ) Témoin de visualisation de l'entrée LIGNE 4.
- 20 ) Témoin de visualisation de l'entrée MICRO 4.
- 21 ) Potentiomètre d'ajustage du niveau de l'entrée 5.
- 22 ) Potentiomètre d'ajustage du niveau de l'entrée 6.
- 23 ) Potentiomètre d'ajustage du niveau de l'entrée 7.
- 24 ) Potentiomètre d'ajustage du niveau de l'entrée 8.
- 25 ) Vumètre sur bargraph à leds.
- 26 ) Embase d'écoute casque.

## Partie B :

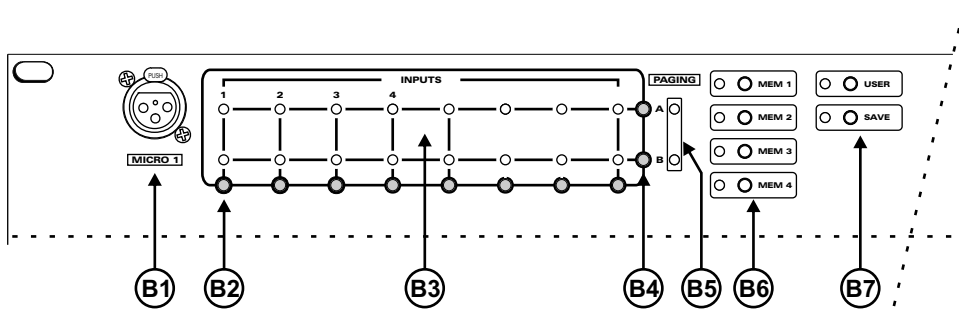

- B1 )** Embase XLR 3 points femelle d'entrée MICRO 1.  
Cette entrée est du type "symétrique électronique" (Masse en 1, point chaud en 2, point froid en 3).
- B2 )** Touches fugitives de sélection des entrées 1 à 8.
- B3 )** Matrice de leds.
- B4 )** Touches fugitives de sélection des sorties A à B

Exemple du fonctionnement de la matrice :

- ▶▶ Si vous appuyez simultanément sur la touche de l'entrée 1 (**a**) et sur la touche A (**b**), le témoin rouge correspondant (**c**) s'allume. La source de l'entrée 1 est envoyée sur la sortie A.
- ▶▶ Si vous réappuyez simultanément sur la touche de l'entrée 1 (**a**) et sur la touche A (**b**), le témoin rouge (**c**) s'éteint. La source de l'entrée 1 n'est plus envoyée sur la sortie A.

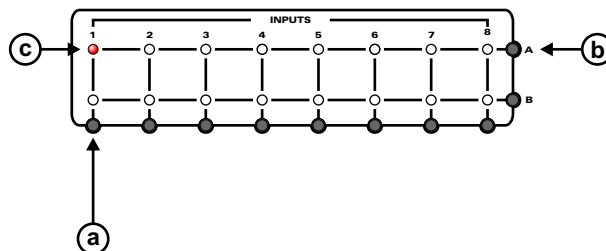

- B5 )** Paging
- B6 )** Touches de sélection des mémoires 1 à 4 (les touches sont associés à un témoin lumineux).
  - ▶▶ Si elles sont associées à la touche "**save**" : sauvegarde dans la mémoire sélectionnée.
  - ▶▶ Appuyées seules : rappel de la mémoire
- B7 )** Touche de sélection de la mémoire utilisateur (**user**) et touche de fonction sauvegarde (**save**).
  - ▶▶ Chaque modification est sauvegardée automatiquement dans la mémoire "**user**" (garde en mémoire la dernière configuration)
  - ▶▶ pour sauvegarder, appuyer simultanément sur SAVE et sur MEM 1(ou MEM 2 ou MEM 3 ou MEM 4).
    - la led **save** clignote.
    - lorsque la led associée à la mémoire sélectionnée s'allume, la sauvegarde est effectuée.

Remarque : si la led associée à la mémoire sélectionnée ne s'allume pas, la sauvegarde a été abandonnée. Reprendre alors la procédure de sauvegarde.

## Partie C :

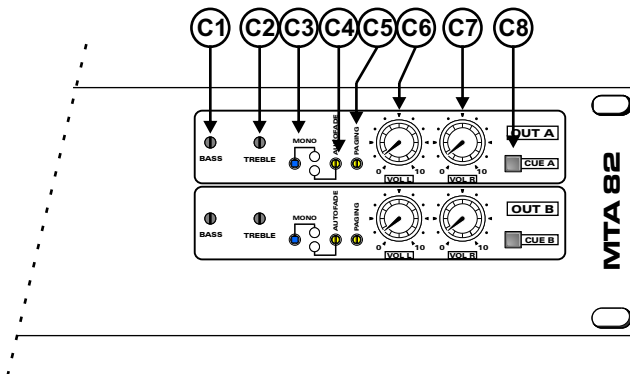

- C1 ) Potentiomètre de réglage des graves.
- C2 ) Potentiomètre de réglage des aigus .
- C3 ) Touche de sélection MONO, associé à un témoin lumineux.
- C4 ) Potentiomètre de réglage de l'autofader, associé à un témoin lumineux.
- C5 ) Potentiomètre de réglage du paging.
- C6 ) Potentiomètre de réglage de la sortie gauche **A**.
- C7 ) Potentiomètre de réglage de la sortie droite **A**.
- C8 ) Touche de sélection du CUE.

**Idem pour la sortie B**



# FACE ARRIERE

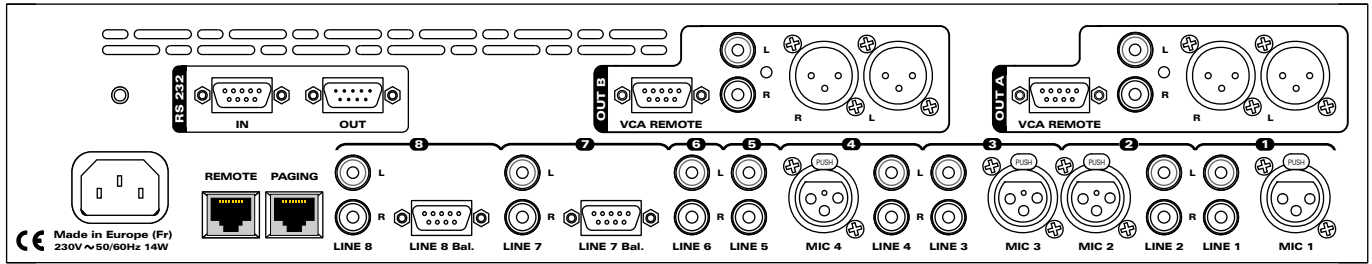

## Première partie :

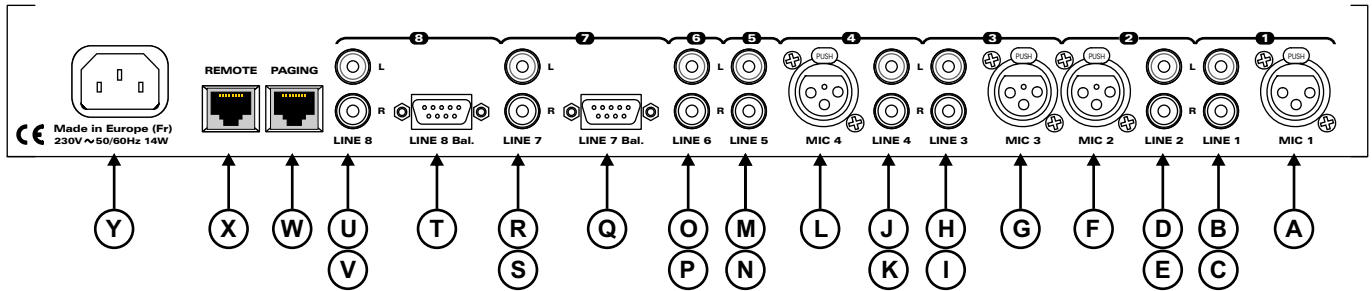

- A)** Embase XLR 3 points femelle d'entrée MICRO 1.  
Cette entrée est du type "symétrique électronique" (Masse en 1, point chaud en 2, point froid en 3).
- B)** Embase cinch d'entrée gauche LIGNE 1.
- C)** Embase cinch d'entrée droite LIGNE 1.
- D)** Embase cinch d'entrée gauche LIGNE 2.
- E)** Embase cinch d'entrée droite LIGNE 2.
- F)** Embase XLR 3 points femelle d'entrée MICRO 2.  
Cette entrée est du type "symétrique électronique" (Masse en 1, point chaud en 2, point froid en 3).
- G)** Embase XLR 3 points femelle d'entrée MICRO 3.  
Cette entrée est du type "symétrique électronique" (Masse en 1, point chaud en 2, point froid en 3).
- H)** Embase cinch d'entrée gauche LIGNE 3.
- I)** Embase cinch d'entrée droite LIGNE 3.
- J)** Embase cinch d'entrée gauche LIGNE 4.
- K)** Embase cinch d'entrée droite LIGNE 4.
- L)** Embase XLR 3 points femelle d'entrée MICRO 4.  
Cette entrée est du type "symétrique électronique" (Masse en 1, point chaud en 2, point froid en 3).
- M)** Embase cinch d'entrée gauche LIGNE 5.
- N)** Embase cinch d'entrée droite LIGNE 5.
- O)** Embase cinch d'entrée gauche LIGNE 6.
- P)** Embase cinch d'entrée droite LIGNE 6
- Q)** Embase Sub-D 9 points femelle d'entrée LIGNE 7 symétrique.
- R)** Embase cinch d'entrée gauche LIGNE 7.
- S)** Embase cinch d'entrée droite LIGNE 7
- T)** Embase Sub-D 9 points femelle d'entrée LIGNE 8 symétrique.
- U)** Embase cinch d'entrée gauche LIGNE 8.
- V)** Embase cinch d'entrée droite LIGNE 8
- W)** Embase RJ 45 pour le paging
- X)** Embase RJ 45 pour le branchement d'une télécommande extérieure.
- Y)** Embase secteur de type CEI.

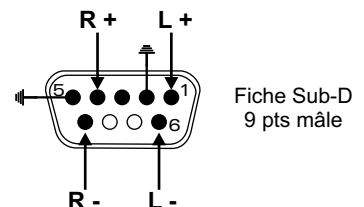
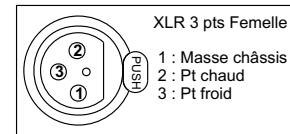

**Deuxième partie :**

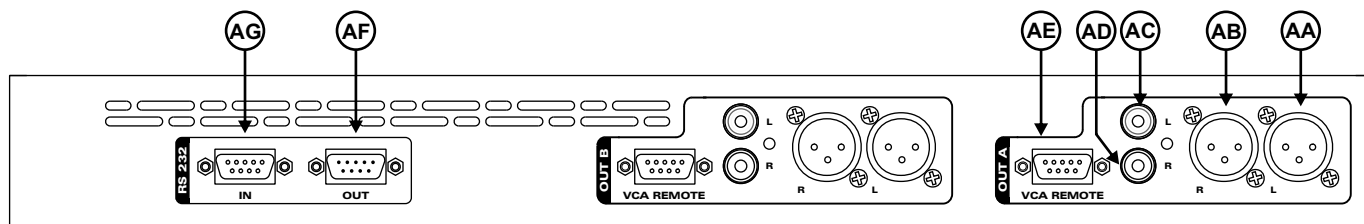

- AA )** Embase XLR 3 points mâle de sortie gauche A.  
Cette sortie est du type "symétrique électronique" (Masse en 1, point chaud en 2, point froid en 3).
- AB )** Embase XLR 3 points mâle de sortie droite A.  
Cette sortie est du type "symétrique électronique" (Masse en 1, point chaud en 2, point froid en 3).

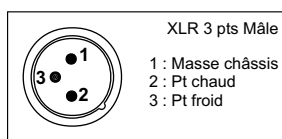

- AC )** Embase cinch de sortie gauche A.
- AD )** Embase cinch de sortie droite A.
- AE )** Embase Sub-D 9 points femelle de télécommande extérieure.

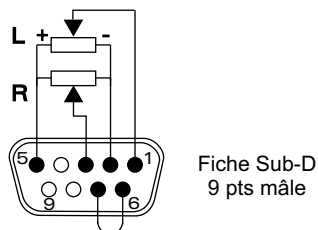

**Les potentiomètres utilisés sont linéaires, d'une valeur égale à 10 k .**

**Attention :** la boucle 6-7 active les potentiomètres extérieurs et désactive les potentiomètres de la face avant.

**Idem pour la sortie B.**

- AF )** Embase Sub-D 9 points mâle de sortie RS232.
- AG )** Embase Sub-D 9 points femelle d'entrée RS232.

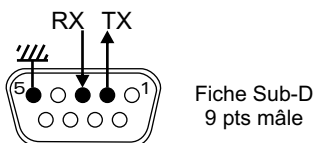

## A/ Câblage Paging

### PAGING



La liaison de télécommande paging s'effectue sur un connecteur de type Rj45 en respectant le câblage suivant :

- 8 ⇨ +VCC
- 7 ⇨ Non utilisée
- 6 ⇨ Paging A
- 5 ⇨ Non utilisée
- 4 ⇨ Paging B
- 3 ⇨ Masse
- 2 ⇨ Entrée module (Point froid -)
- 1 ⇨ Entrée module (Point chaud +)

Chaque entrée Paging doit recevoir la tension VCC pour être active. Un simple switch fugitif câblé entre la broche 1 et la broche 2 permet, par exemple, d'activer le paging sur la sortie A. Dans ce cas, la modulation présente sur les broches 7 et 8 est passée de façon prioritaire sur la sortie A pendant que la modulation en provenance de la grille est coupée (Mute). Lorsque le paging n'est plus activé, la modulation Grille est restaurée selon une courbe de montée lente (Fade in).

## A/ Câblage Remote

### REMOTE

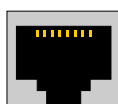

La liaison de télécommande de sélection mémoire s'effectue sur un connecteur de type Rj45 en respectant le câblage suivant :

- 8 ⇨ + VCC.
- 7 ⇨ Non utilisée
- 6 ⇨ Non utilisée
- 5 ⇨ Masse
- 4 ⇨ Mémoire 2
- 3 ⇨ Mémoire 4
- 2 ⇨ Mémoire 1
- 1 ⇨ Mémoire 3

Chaque entrée "Remote" doit recevoir la tension VCC (Pulse) pour être activée. Un simple switch fugitif câblé entre la broche 2 et la broche 8 permet, par exemple, de sélectionner la mémoire 1.

# CAVALIERS

## ☐ Cavaliers permettant la commutation de l'alimentation fantôme, ainsi que la sélection de l'atténuation des XLR.

**JP4/JP5 : Sélection de l'atténuation de la XLR (F) "Mic2"**

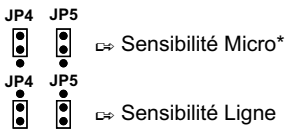

**JP6 : Commutation de l'alim fantôme**



**JP10/JP11 : Sélection de l'atténuation de la XLR (L) "Mic4"**

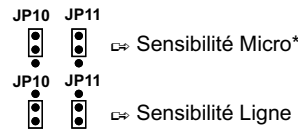

**JP12 : Commutation de l'alim fantôme**

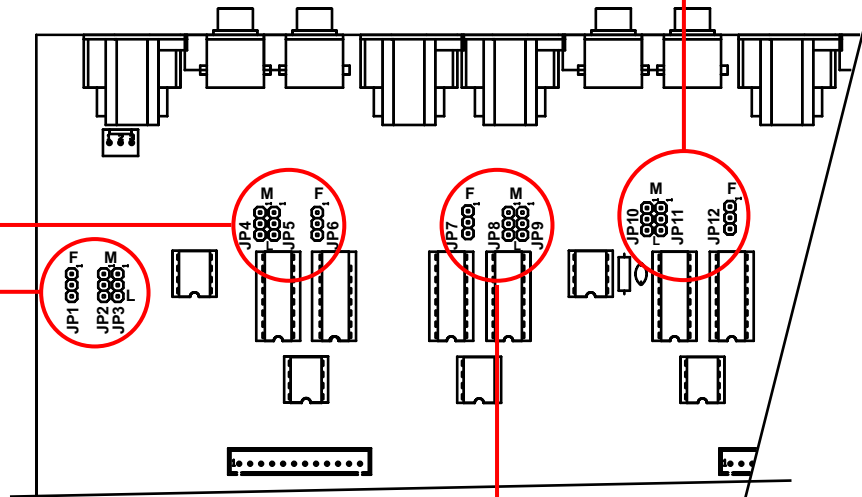
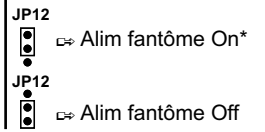

\* Configuration d'origine

**JP1 : Commutation de l'alim fantôme**

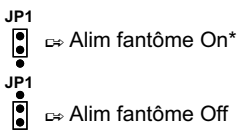

**JP2/JP3 : Sélection de l'atténuation de la XLR (A) "Mic1"**

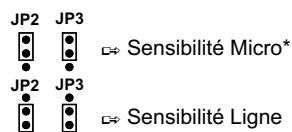

**JP7 : Commutation de l'alim fantôme**

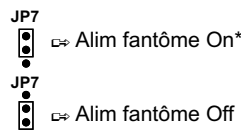

**JP8/JP9 : Sélection de l'atténuation de la XLR (G) "Mic3"**

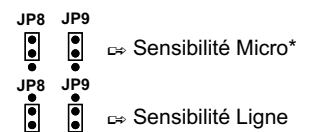

## ☐ Cavaliers permettant de définir l'adresse du MTA

Il est possible de configurer un ou plusieurs **MTA 82** à partir d'un PC. Pour cela il suffit de réaliser le branchement suivant :

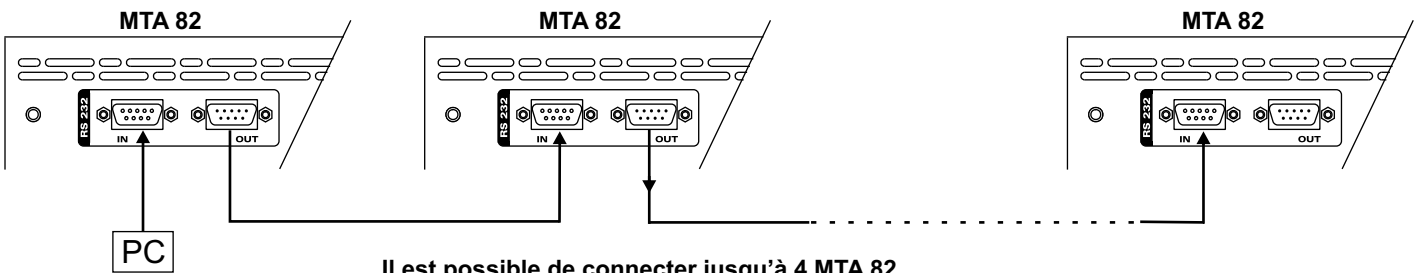

Pour piloter un MTA 82, il faut définir son adresse à l'aide des switches SW7 et SW8 positionnés sur la carte mère de l'appareil.

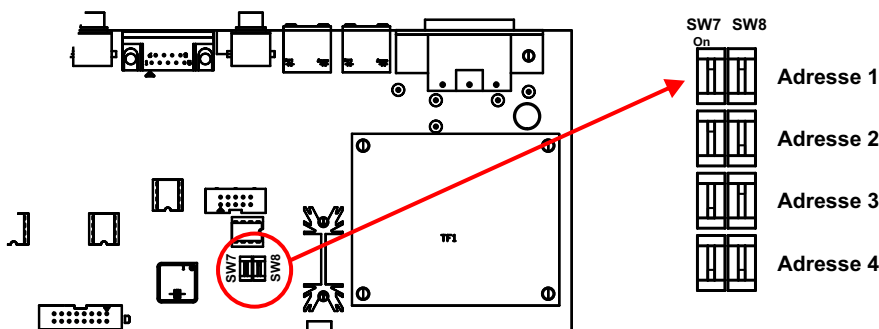

# CARACTERISTIQUES

Entrées	Connecteur	Type	Impédance	Niveau nominal	Niveau maximum
<b>MICRO 1 à 4</b>	XLR 3 points femelle	Symétrique	2 kOhms	-56 dBu / 1,22 mV	-28 dBu / 30 mV
<b>LIGNES 1 à 6 Asymétriques</b>	Cinch	Asymétrique	15 kOhms	-10 dBu / 245 mV	Insaturable
<b>LIGNES 7 à 8 Symétriques</b>	Sub-D 9 points femelle	Symétrique	15 kOhms	+6 dBu / 1,55 V	+26 dBu / 15,5 V

Sorties	Connecteur	Type	Impédance	Niveau nominal	Niveau maximum
<b>OUT A et B Asymétriques</b>	Cinch	Asymétrique	200 Ohms	0 dBu / 775 mV	+18 dBu / 6,15 V
<b>OUT A et B Symétriques</b>	XLR 9 points mâle	Symétrique	47 Ohms	+6 dBu / 1,55 V	+26 dBu / 15,5 V

**Alimentation :** 230 Volts +/- 10 % 50/60 Hz  
**Puissance :** 14 watts  
**Dimensions :** Rack 2 unités ⇔ 483 x 88 x 230 mm  
**Poids :** 5 Kg

## IMPORTANT

### Attention !

L'alimentation du **MTA 82** dispose d'un connecteur d'alimentation d'énergie (2 pôles + terre). La terre doit être **impérativement** reliée à la terre du réseau d'énergie.

- ⇒ Ne jamais faire fonctionner cet équipement sans le raccordement à la terre.
- ⇒ Assurez-vous de la qualité de la terre avant la mise en route.
- ⇒ Dans le cas d'éventuelles apparitions de bruit, de ronflement en connectant l'appareil sur une sonorisation existante, ne jamais interrompre le connecteur terre de protection, mais utilisez des équipements d'isolation galvanique à transformateurs.
- ⇒ Ne jamais démonter l'équipement, sans avoir pris la précaution de débrancher le cordon secteur.
- ⇒ Eviter l'exposition à de trop fortes températures.
- ⇒ Ne jamais exposer l'alimentation et l'appareil à la pluie, la neige ou à l'humidité.
- ⇒ Le **MTA 82** dispose d'un amplificateur pour casque, évitez les niveaux importants ou les expositions prolongées capables d'endommager l'ouïe de façon irréversible.

#### **Le MTA 82 est conforme aux normes suivantes :**

EN60065, EN55013, EN55020, EN60555-2, et EN60555-3, d'après les dispositions de la Directive 73/23/EEC, 89/336/EEC et 93/68/EEC.