

# Cyclorama Lights

ACP 1001

Manuel d'utilisation  
Gebruiksaanwijzing  
Instruction Manual  
Bedienungsanleitung

**ADB**  
Lighting Technologies

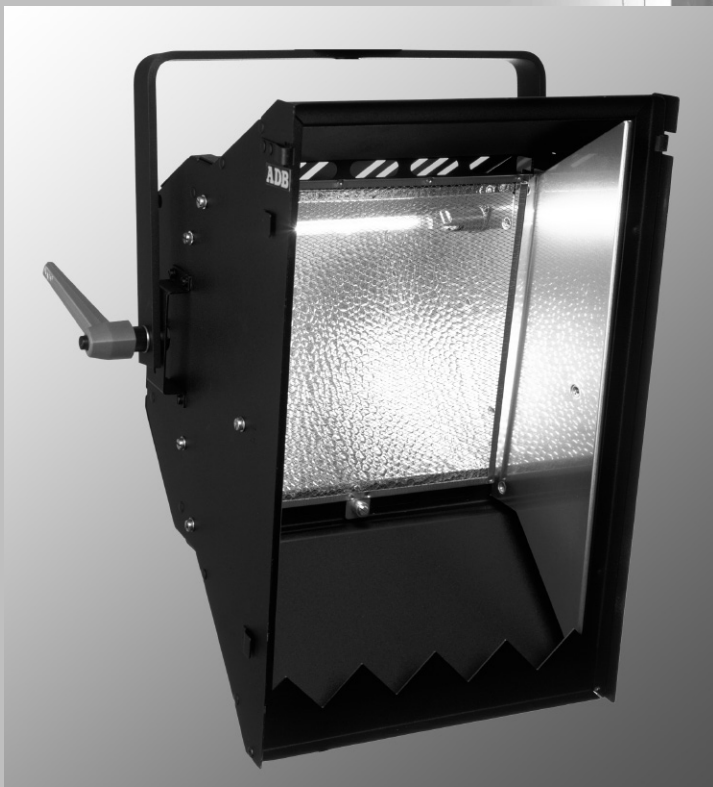

**ADB**  
Lighting Technologies

# ACP 1001 Cyclorama

## Recommandations avant utilisation

- Lisez attentivement cette notice.
- Dès réception de votre équipement, ouvrez les boîtes et examinez l'appareil. Si vous notez quelque dommage, contactez immédiatement le transporteur et faites dûment enregistrer votre réclamation avec les défauts constatés. Soyez convaincu que lorsque cet équipement a quitté nos usines, il se trouvait en parfait état.
- Vérifiez si ce qui vous a été fourni est conforme à la note d'envoi et si celle-ci est conforme à votre commande. Si tel n'est pas le cas, contactez immédiatement votre fournisseur.

## Description du projecteur

L'ACP est un appareil prévu pour l'utilisation de filtres en plastique. Reportez-vous à la figure 1 en pages 10

- 1 Lyre de suspension.
- 2 Manette de blocage.
- 3 Trous pour fixation des accessoires.
- 4 Pattes de positionnement pour les coupe-flux.
- 5 Rainure de positionnement pour le grillage.
- 6 Socket type R7S.
- 7 Réflecteur latéral.
- 8 Réflecteur principal.
- 9 Trous pour fixation du grillage et du verre de sécurité.
- 10 Cadre de retenue pour filtres en plastique.

## Généralités

Le projecteur en votre possession est conforme, sur le plan de la sécurité, aux normes de la commission électrotechnique internationale, publications 60598-1 et 60598-2-17. Pour prévenir tout risque d'accident électrique, il n'y a aucune nécessité d'ouvrir l'appareil pour en assurer la bonne utilisation.

Néanmoins :

la lampe doit être remplacée si elle a été endommagée ou déformée par la chaleur. Si pour des raisons de contrôle, de service ou de réparation, il s'avère nécessaire d'accéder à l'intérieur de l'appareil, faites toujours appel à un spécialiste qualifié. Dans tous les cas, déconnectez toujours le câble d'alimentation avant d'ouvrir l'appareil,

### LE 220 - 240 V EST PRÉSENT À L'INTÉRIEUR

C'est la responsabilité de l'utilisateur de veiller à utiliser le projecteur pour les applications prévues et de vérifier les équipements qui y seraient raccordés. En aucun cas, l'appareil ne pourra être modifié. Toute modification peut altérer la sécurité. ADB n'acceptera aucune responsabilité en cas de dommages qui résulteraient de ces modifications. Ce projecteur est un équipement professionnel développé pour une utilisation simple et aisée. Néanmoins, on fera appel à un personnel qualifié pour toute installation ou réparation.

## Remarque importante:

Les câbles d'alimentation et autres connections représentent une part importante de votre équipement et contribuent à assurer sa sécurité et son bon fonctionnement.

- déconnectez toujours un câble en le tenant par sa fiche, jamais en tirant sur le câble.
- n'utilisez jamais de câble ou de connecteur en mauvais état, vérifiez-les à chaque installation ou périodiquement sur les équipements installés à demeure.
- n'associez jamais ensemble un câble d'alimentation et un câble data.

## Caractéristiques photométriques

La plaque signalétique, placée à l'arrière de l'appareil et reproduite à la figure 4 de la page 11, reprend les indications suivantes:

- type du projecteur et numéro de série.
- tension d'alimentation maximale admissible, en volts.
- puissance maximale de la lampe, en W.
- indice de protection IP se rapportant à la résistance du projecteur aux poussières et à l'humidité.
- température ambiante maximale admissible pour assurer un fonctionnement normal du projecteur, en degrés C°.
- température maximale de la carcasse du projecteur en fonctionnement de régime, en degrés C°.
- température maximale des câbles d'alimentation et d'interconnexion à l'intérieur du luminaire, en degrés C°.
- distance minimale des matières inflammables à toute surface externe du projecteur, en mètres (pour prévenir l'inflammation des matières inflammables).
- type de socket pour la lampe utilisée.
- indication du "haut" du projecteur. La flèche en position haute verticale détermine la position 0°.
- courant maximal admissible, en ampères.
- poids du projecteur sans lampe et sans accessoire, en Kg.
- inclinaison maximale du projecteur autorisée par rapport à la position 0° (pt.1 ci-dessus), en degrés. Cette inclinaison, prescrite par les fabricants de lampes, doit être prise en considération pour une utilisation optimale. En dehors de ces limites, vous diminuez la durée de vie de la lampe et vous risquez de détériorer certains composants du projecteur.

## Montage

Votre projecteur peut être suspendu à une barre porteuse grâce aux crochets de fixation A6, A20, A30 ou DIN 15560-24; il peut également être fixé sur un trépied. Ces accessoires sont disponibles en option. La position "haute" du projecteur est reprise sur la plaque signalétique (voir figure 4 page 11). Le projecteur n'est pas prévu pour être monté sur une surface normalement inflammable. La distance minimale entre le projecteur et les matières inflammables est reprise sur la plaque signalétique. Ne dépassez pas les angles d'inclinaison maxima repris sur la plaque signalétique. Conformément aux règles de sécurité, l'emploi du grillage de protection est toujours obligatoire. En plus des câbles de suspension, utilisez TOUJOURS un câble de sécurité (disponible en accessoire) en le passant dans la lyre de suspension et autour de la barre porteuse, l'utilisation du câble de sécurité est obligatoire. Les écrans de protection doivent être remplacés s'ils sont visiblement endommagés au point que leur efficacité en soit diminuée. Consultez les montages des accessoires possible page 12 et la liste des accessoires disponibles pages 14 et 15.

## Coupe-flux horizontal et coupe-flux verticaux

Le coupe-flux horizontal se place sur le bord inférieur du projecteur. Les coupe-flux sont livrés avec les vis de fixation et les écrous "cage". Poussez, par l'extérieur du projecteur, les écrous "cage" dans les trous carrés prévus à cet effet. Les écrous se fixent rapidement et sont imperdables. Introduisez la tôle de fixation du coupe-flux dans les deux pattes de positionnement situées sur les faces latérales et sur la face inférieure du projecteur. Rabattez le coupe-flux sur la face avant du projecteur pour accéder facilement à la vis de fixation. Fixez le coupe-flux à l'aide de la vis en la tournant d'un quart de tour. (Voir schéma en page 13).

## Grillage de protection.

Introduisez les deux ergots du support-grillage dans les rainures de positionnement. Rabattez le bas du grillage à l'intérieur du projecteur et serrez la vis de fixation.

## Placement de la lampe

Conformément aux règles de sécurité, déconnectez TOUJOURS le câble d'alimentation du réseau avant de travailler sur le projecteur. Si le projecteur vient d'être utilisé, laissez le refroidir quelques instants ou munissez-vous de gants de protection thermique. Pour le type de lampe à utiliser, en voici la description;

Socket type R7s.

Longueur: 189,1 mm.

Tension d'alimentation: 220-240 V.

Puissance: 625, 1000 ou 1250 W.

Retirez le grillage et/ou le verre de protection pour pouvoir accéder au socket par la face avant. Placez la lampe dans son socket. Remplacez le grillage et le verre de sécurité. Afin de ne pas ternir la lampe par des dépôts gras, veuillez manipuler celle-ci sans toucher l'enveloppe de la lampe. Si ceci n'est pas possible, vous nettoierez la lampe, après placement, à l'aide d'un chiffon propre et non pelucheux imbibé d'alcool. Référez-vous à la notice du fabricant fournie avec la lampe. La lampe doit être remplacée si elle a été endommagée ou déformée par la chaleur.

## Raccordement électrique

Votre projecteur a été conçu pour fonctionner sous une tension maximale de 220/240V. Il doit être raccordé au réseau par un câble d'alimentation silicone comportant 3 fils de section minimale de 1,5 mm<sup>2</sup>. Consultez les règlements locaux en vigueur. L'isolation du câble d'alimentation doit résister à la température maximale en fonctionnement de régime reprise sur la plaque signalétique. Pour votre sécurité, veuillez à ce que le fil de terre (jaune-vert) soit TOUJOURS relié à la terre du réseau. Reportez-vous à la figure 3 page 11 pour le remplacement d'un câble d'alimentation défectueux.

Dévissez les deux vis à l'arrière du projecteur et retirez la plaque de protection perforée pour accéder au bornier de raccordement. Passez le câble dans le manchon de protection en caoutchouc et dénudez l'extrémité des 3 conducteurs. Introduisez alors le câble dans le serre-câble. Raccordez le fil de terre (vert-jaune) à la borne de terre et raccordez les deux autres fils au bornier. Immobilisez le câble en serrant les 2 vis du serre-câble et refixez la plaque de protection.

## Entretien

Nous préconisons de nettoyer le réflecteur chaque fois que vous remplacez la lampe. Après avoir déconnecté le câble d'alimentation du réseau, retirez le grillage de protection et/ou le verre de sécurité, cela après avoir laissé refroidir le projecteur. Retirez précautionneusement la lampe avec des gants de protection. Attention aux lampes chaudes. Nettoyez le réflecteur à l'aide d'un chiffon doux et propre imbibé d'alcool. Remplacez la lampe et les accessoires.

# ACP 1001 Cyclorama

## Aanbevelingen vóór gebruik

- Lees deze gebruiksaanwijzing aandachtig.
- Open bij ontvangst van uw materieel de dozen, en kijk het toestel na. Als u beschadigingen opmerkt, neem dan onmiddellijk contact op met de vervoerder, en laat uw klacht en de vastgestelde gebreken naar behoren registreren. U mag er zeker van zijn dat het materieel bij het verlaten van onze fabrieken in perfecte staat was.
- Ga na of de levering overeenstemt met de verzendnota en met uw bestelling. Als dat niet zo is, neem dan onmiddellijk contact op met uw leverancier.

## Beschrijving van de schijnwerpers

ACP: toestel voor het gebruik van plastic filters.

Raadpleeg afbeeldingen 1 op pagina 10.

- 1 Ophangeugel.
- 2 Blokkeerhendel.
- 3 Gaten voor bevestiging toebehoren.
- 4 Plaatsingshaken voor de schermen.
- 5 Plaatsingsleuf voor het rooster.
- 6 Lampvoet type R7S.
- 7 Zijreflector.
- 8 Hoofdreflector.
- 9 Gaten voor bevestiging beschermrooster en -glas
- 10 Houder voor plastic filters.

## Algemeen

De schijnwerper in uw bezit is op het vlak van de veiligheid conform aan de normen van de Internationale Elektrotechnische Commissie, publicaties 60598-1 en 60598-2-17. Ter voorkoming van elektrische risico's is het voor de goede werking van het toestel niet nodig dit te openen.

Nochtans:

moet de lamp vervangen worden, als ze beschadigd of vervormd is door de hitte. Als het toestel voor controle, onderhoud of herstelling geopend moet worden, doe dan altijd een beroep op een gekwalificeerd vakman. Trek in ieder geval het netsnoer uit alvorens het toestel te openen,

### **WANT BINNENIN IS EEN SPANNING VAN 220 - 240 V AANWEZIG**

De gebruiker moet erop toezien dat de schijnwerper gebruikt wordt waarvoor hij is gemaakt, en hij moet de uitrusting controleren die erop wordt aangesloten. Het toestel mag in geen geval gewijzigd worden. Iedere wijziging kan de veiligheid aantasten. ADB aanvaardt geen aansprakelijkheid voor schade die het gevolg is van dergelijke wijzigingen aan het toestel. Deze schijnwerper is een professioneel toestel ontworpen voor eenvoudig en gemakkelijk gebruik. Toch moet voor installaties of herstellingen een beroep gedaan worden op een gekwalificeerde vakman.

## Belangrijke opmerking:

De voedingskabels en andere aansluitingen maken een belangrijk deel uit van uw installatie, en dragen bij tot de veiligheid en goede werking.

- Trek de kabel steeds uit met de stekker, en trek nooit aan de kabel zelf.
- Gebruik nooit kabels of verbindingsstukken in slechte staat, controleer ze bij iedere installatie of periodiek bij vaste installaties.
- Verbind nooit een voedingskabel met een datakabel.

## Fotometrische karakteristieken

Het kenplaatje aan de achterzijde van het toestel, dat in afbeelding 4 op pagina 11 wordt getoond, bevat de volgende gegevens:

- type van de schijnwerper en serienummer.
- maximaal toegelaten voedingsspanning in volt.
- maximaal vermogen van de lamp in W.
- beschermingsindex IP in verband met de bestendigheid van de schijnwerper tegen stof en vocht.
  - maximaal toegelaten omgevingstemperatuur voor een normale werking van de schijnwerper in graden °C.
  - maximale temperatuur van de behuizing van de schijnwerper bij continu gebruik, in graden °C.
  - maximale temperatuur van de voedingskabels en de verbinding binnenin het toestel, in graden °C.
- minimale afstand tussen ontvlambare materialen en gelijk welk punt van het buitenoppervlak van de schijnwerper, in meter (om ontvlaming van die materialen te voorkomen).
- type van voet van de gebruikte lamp.
- aanduiding van de nulgradenstand van de schijnwerper. De verticale pijl naar omhoog duidt de stand 0° aan.
- maximaal toegelaten stroom in ampère.
- gewicht van de schijnwerper zonder lamp en zonder toebehoren in kg.
- maximaal toegelaten helling van de schijnwerper t.o.v. de stand 0° (punt 1 hierboven) in graden. Deze hellingsgraad die voorgeschreven wordt door de lampenfabrikanten moet met het oog op een optimaal gebruik gerespecteerd worden. Als u de limieten overschrijdt, vermindert u de levensduur van de lamp, en loopt u het risico dat bepaalde componenten van de schijnwerper beschadigd raken.

## Montage

Uw schijnwerper kan met bevestigingsbeugels A6, A20, A30 of DIN 15560-24 aan een draagstang worden opgehangen; hij kan ook op een driepoot bevestigd worden.

Deze accessoires zijn in optie verkrijgbaar. De nulgradenstand van de schijnwerper staat aangeduid op het kenplaatje (zie figuur 4 pagina 11). De schijnwerper is niet ontworpen om op een ontvlambaar oppervlak gemonteerd te worden. De minimale afstand tussen de schijnwerper en ontvlambare materialen staat aangeduid op het kenplaatje. Overschrijd de maximale hellingshoeken, vermeld op het kenplaatje, niet. Conform de veiligheidsregels is het gebruik van het beschermrooster altijd verplicht.

Gebruik naast de ophangkabels ALTIJD een veiligheidskabel (verkrijgbaar als toebehoren) die u door de ophangeugel steekt en rond de draagstang hangt, het gebruik van de veiligheidskabel is verplicht. Schermen die zichtbaar beschadigd zijn en daardoor aan doeltreffendheid hebben verloren moeten vervangen worden. Raadpleeg de mogelijke toebehoren montages op pagina 12 en de lijst van de verkrijgbare accessoires op pagina 14 en 15.

## Horizontaal scherm en verticale schermen

Het horizontale scherm wordt op de onderste rand van de schijnwerper geplaatst. De schermen worden geleverd met bevestigingsschroeven en kooimoeren. Druk via de buitenkant van de schijnwerper de kooimoeren in de daarvoor voorziene vierkante gaten. De moeren gaan snel vastzitten en kunnen niet verloren raken. Voer de bevestigingsplaat van het scherm in de twee plaatsingshaken op de zijkanten en de onderkant van de schijnwerper. Klap het scherm over de voorkant van de schijnwerper neer om gemakkelijk bij de bevestigingsschroeven te kunnen. Zet het scherm vast door de schroef een kwartslag te draaien.

## Beschermrooster

Breng de twee uiteinden van de roosterhouder in de plaatsingsleuven. Druk de onderzijde van het rooster in de schijnwerper, en draai de bevestigingsschroef aan.

## Plaatsing van de lamp

Respecteer de veiligheidsregels, en trek ALTIJD het netsnoer uit, alvorens aan de schijnwerper te werken. Als de schijnwerper nog maar pas gebruikt is, laat hem dan enkele ogenblikken afkoelen of gebruik thermische beschermhandschoenen. Hier volgt de beschrijving voor het type lamp dat gebruikt moet worden;

Lampvoet type R7s.

Lengte: 189,1 mm.

Voedingsspanning: 220-240 V.

Vermogen: 625, 1000 of 1250 W.

Verwijder het beschermrooster en/of -glas om via de voorzijde bij de lampvoet te geraken. Plaats de lamp in haar voet.

Plaats het beschermrooster en -glas terug. Om de lamp niet met vetafzettingen te bevuilden, moet u ze vastnemen zonder het glas aan te raken. Als dat niet mogelijk is, moet u de lamp na plaatsing reinigen met een schone, pluisvrije, in alcohol gedrenkte doek. Raadpleeg de gebruiksaanwijzing van de fabrikant die met de lamp wordt meegeleverd. De lamp moet vervangen worden, als ze door de hitte beschadigd of vervormd is.

## Elektrische aansluiting

Uw schijnwerper is ontworpen om te werken bij een maximale spanning van 220/240 V. Hij moet aan het net worden gekoppeld door middel van een silicone voedingskabel met drie draden met een minimale doorsnede van 1,5 mm<sup>2</sup>. Raadpleeg de reglementen die plaatselijk van kracht zijn. De isolatie van de kabel moet bestand zijn tegen de maximale temperatuur bij continu gebruik vermeld op het kenplaatje. Let er voor uw eigen veiligheid op dat de aardingsdraad (geel-groen) ALTIJD verbonden is met de aarding van het net. Raadpleeg figuur 3 op pagina 11 voor de vervanging van een defecte voedingskabel.

Draai de twee schroeven aan de achterzijde van de schijnwerper los, en neem de geperforeerde beschermplaat weg om bij de aansluitklem te kunnen. Voer de kabel door de rubberen draaddoorvoertule, en maak de uiteinden van de 3 geleiders bloot. Voer de kabel in de kabelklem. Sluit de aardingsdraad (geel-groen) aan op de aardingsklem en de twee andere draden aan de aansluitklem. Zet de kabel vast door de twee schroeven van de kabelklem aan te draaien, en plaats de beschermplaat terug.

## Onderhoud

We bevelen aan de reflectoren te reinigen, telkens als de lamp vervangen wordt. Verwijder nadat u de voedingskabel hebt uitgetrokken en nadat u de schijnwerper hebt laten afkoelen het beschermrooster en/of -glas. Verwijder de lamp voorzichtig met beschermhandschoenen. Opgepast voor hete lampen. Reinig de reflector met een zachte, schone doek bevochtigd met alcohol. Plaats de lamp en de accessoires terug.



# ACP 1001 Cyclorama

## Recommendations before use

- Read this sheet carefully.
- As soon as you receive your equipment, open the boxes and check the unit. If you find any damage, contact the carrier immediately and have your complaint properly filled in with detailed notes, & registered. Please note that when this equipment left our factory, it was in perfect condition.
- Check that the items sent to you match the dispatch note and that they conform to your order. If this is not the case, contact your supplier immediately.

## Description of the spotlights

The ACP equipment intended for use with plastic filters. Please refer to figures 1 on pages 10.

- 1 Yoke.
- 2 Locking lever.
- 3 Holes for fixing accessories.
- 4 Mounting lugs for the barn doors.
- 5 Runners for positioning the safety grid.
- 6 Socket type R7S.
- 7 Lateral reflector.
- 8 Main reflector.
- 9 Holes for fixing the grid and the safety glass
- 10 Frame for holding plastic filters.

## General comment

Regarding safety, the spotlight in your possession conforms to the standards of the international electrotechnical commission, publications 60598-1 and 60598-2-17. To prevent any risk of electrical accidents, there is no need to open the equipment to check that it is working properly.

Nevertheless:

the lamp must be replaced if it has been damaged or deformed by the heat. If for purposes of checking, servicing or repairing, it proves necessary to access the interior of the unit, always call a qualified specialist. In all cases, always disconnect the electricity cable before opening the equipment,

### **220 - 240 V IS PRESENT IN THE INTERIOR**

It is the responsibility of the user to make sure that the spotlight is used for the intended applications and to check the equipment that might be connected to it. Under no circumstances should the equipment be modified. Any modification may alter the safety. ADB will not accept any responsibility in the event of damage that results from these modifications.

This spotlight is a professional unit developed for simple and easy use. Nevertheless, a qualified person should be engaged for installation or any repairs.

## Important remark:

The power cables and other connections represent an important part of your equipment and contribute to ensuring its safe and proper operation.

- always disconnect a cable by holding it by its plug, never by pulling on the cable.
- never use cables or connectors in a poor condition, check them each time you set up the spotlight or periodically on permanently installed equipment.
- never connect a power cable and a data cable.

## Photometric specifications

The identification plate, located in the back of the unit and reproduced in figure 4 on page 11, bears the following indications:

- type of spotlight and serial number.
- maximum allowable power supply voltage
- maximum power of the lamp, in W.
- protection index, IP, relating to the resistance of the spotlight to dust and humidity.
- maximum allowable ambient temperature to ensure the normal operation of the spotlight, in degrees Celsius.
- maximum temperature of the casing of the spotlight in normal operation, in degrees Celsius.
- maximum temperature of the power cables and of interconnection within the luminaire, in degrees Celsius.
- minimum distance for flammable material from any exterior surface of the spotlight, in metres (to prevent flammable material from catching fire).
- type of socket for the lamp used.
- indication of the "top" of the spotlight. The arrow in the top vertical position determines the 0° position.
- maximum allowable current, in amps.
- weight of the spotlight without lamp and without accessories, in kg.
- maximum authorised inclination of the spotlight relative to the 0° position (pt.1 above), in degrees. This inclination, specified by the manufacturers of the lamps, must be taken into consideration for optimal use. Outside these limits, you reduce the lifetime of the lamp and you risk deterioration of certain components of the spotlight.

## Mounting

Your spotlight may be suspended from a bar by mounting hooks A6, A20, A30 or DIN 15560-24; it may also be fixed on a tripod. These accessories are available as options. The "upright" position of the spotlight is indicated on the identification plate (see figure 4 page 11). The spotlight is not intended to be mounted on a flammable surface. The minimum distance between the spotlight and flammable materials is indicated on the identification plate. Do not exceed the maximum angles of inclination indicated on the identification plate. In accordance with the safety regulations, the use of the wire guard is always mandatory. In addition to suspension cables, ALWAYS use a safety cable (available as an accessory) passing it through the suspending yoke and around the hanging bar. The use of a safety cable is mandatory. The protective screens must be replaced if they are visibly damaged to the point at which their effectiveness is reduced.

Consult the possible accessories mountings on page 12 and the list of accessories available on pages 14 and 15.

## Horizontal and vertical barn doors

The horizontal barn door is placed on the lower edge of the spotlight. The barn doors are supplied with fixing screws and caged nuts. On the outside of the spotlight, press the caged nuts into the square holes provided for this purpose. The nuts are fixed rapidly and will not fall out again. Insert the mounting plate of the barn doors into the two lugs situated on the side faces and on the lower face of the spotlight. Fold the barn doors over the front face of the spotlight for easy access to the fixing screws. Secure the barn doors using the screw by turning it a quarter turn.

## Wire guard

Insert the two lugs of the grid support into the mounting runners. Fold the base of the guard to the inside of the spotlight and tighten the fixing screws.

## Placement of the lamp

In accordance with the safety regulations, ALWAYS disconnect the power cable before working on the spotlight. If the spotlight has just been used, leave it to cool for a while or wear gloves offering thermal protection. For the type of lamp to use, here is the description;

Socket type R7s.

Length: 189.1 mm.

Supply voltage: 220-240 V.

Power: 625, 1000 or 1250 W.

Remove the guard and/or the protective glass so you can access the socket from the front. Place the lamp in its socket.

Replace the guard and the safety glass. So as not to spoil the lamp with greasy deposits, please handle it without touching the glass part of the lamp. If this is not possible, please clean the lamp, after placement, using a clean, lint-free cloth moistened with alcohol. Refer to the manufacturer's datasheet supplied with the lamp. The lamp must be replaced if it has been damaged or deformed by the heat.

## Electricity supply

Your spotlight has been designed to operate at a maximum voltage of 220/240 V. It must be connected to the mains by a 3-core silicon power cable; each core must have a minimum cross section of 1.5 mm<sup>2</sup>. Consult the local regulations in force. The insulation of the electricity cable must withstand the normal maximum operating temperature indicated on the identification plate. For your safety, make sure that the earth wire (green/yellow) is ALWAYS connected to the mains earth. Refer to figure 3 page 11 for instructions to replace a faulty power cable.

Unscrew the two screws at the back of the spotlight and remove the perforated protective plate to access the terminal strip for the electricity supply. Pass the cable through the protective rubber sleeve and expose the extremity of the 3 conductors. Then insert the cable into the cable grip. Connect the earth wire (yellow/green) to the earth terminal and connect the other two wires to the terminal strip. Immobilise the cable by tightening the 2 screws of the cable clamp and put the protective plate back on securely.

## Maintenance

We advise you to clean the reflectors each time you replace the lamp. After having disconnected the power cable, remove the wire guard and/or the safety glass, after having allowed the spotlight to cool. Remove the lamp carefully using protective gloves. Watch out for hot lamps. Clean the reflector using a soft, clean cloth moistened with alcohol. Replace the lamp and the accessories.

# ACP 1001 Cyclorama

## Vor Inbetriebnahme

- Anleitung sorgfältig lesen.
- Bei Anlieferung der Ware ist die Verpackung zu öffnen und das Gerät zu überprüfen. Sind Schäden festzustellen, so ist das Transportunternehmen zu verständigen, um die festgestellten Schäden aufnehmen zu lassen. Wir versichern Ihnen, daß das Material unser Werk in einwandfreiem Zustand verlassen hat.
- Überprüfen Sie bitte, ob das gelieferte Material mit dem Lieferschein übereinstimmt und ob der Lieferschein seinerseits mit Ihrer Bestellung übereinstimmt. Stellen Sie Unstimmigkeiten fest, so kontaktieren Sie bitte umgehend Ihren Lieferanten.

## Produktbeschreibung

ACP: Scheinwerfer für Einsatz mit Plastikfarbfiltern.  
Abbildungen 1 Seite 10.

- 1 Scheinwerferbügel.
- 2 Feststellmechanismus.
- 3 Bohrungen für Zubehörhalterung.
- 4 Einschub für Torblende.
- 5 Einschub für Schutzgitter.
- 6 Lampensockel R7S.
- 7 Seitenreflektor.
- 8 Hauptreflektor.
- 9 Bohrung für Befestigung von Schutzgitter und Schutzglas.
- 10 Farbfolienfilterrahmen.

## Allgemeines

Der Scheinwerfer entspricht den Normen 60598-1 et 60598-2-17 der internationalen Kommission für Elektrotechnik. Um körperliche Schäden zu vermeiden, ist das Gerät niemals zu öffnen. Im Normalbetrieb muß das Gerät nicht geöffnet werden.

Ausnahmen:

Das Brennmittel muß ersetzt werden, wenn es beschädigt ist oder durch die entwickelte Hitze beschädigt wurde. Sollte ein Eingriff in das Gerät nötig sein, wenden Sie sich bitte ausschließlich an geschultes Fachpersonal. Trennen Sie das Gerät für Wartungs- und Reparaturzwecke vor dem Öffnen immer von seiner Spannungsversorgungsquelle ab.

### IM GEHÄUSEINNEREN HERRSCHT LEBENSGEFÄHRLICHE SPANNUNG (220 - 240V)

Es obliegt dem Anwender, das Gerät nur für seinen Anwendungszweck einzusetzen und nur entsprechend zulässige Zusatzgeräte anzuschließen. Das Gerät darf nicht modifiziert werden. Jegliche Modifikation kann zu Sicherheitsmängeln führen. ADB lehnt jeglichen Ersatzanspruch ab, der auf Modifikationen am Gerät zurückzuführen ist. Bei dem Scheinwerfer handelt es sich um ein professionelles technisches Gerät, das einfach zu bedienen ist.

Installations- oder Reparaturarbeiten sind ausschließlich von geschultem Fachpersonal durchzuführen.

## Wichtiger Hinweis:

Das elektrische Versorgungskabel und der Anschlußsteckverbinder sind ein wichtiger Bestandteil des Gerätes und tragen zu seiner Sicherheit und Funktionstüchtigkeit bei.

- Das Gerät ist vom Versorgungsnetz zu trennen, indem man den Anschlußsteckverbinder abzieht, niemals am Kabel ziehen.
- Niemals Anschlußkabel und -Stecker in schlechtem Zustand verwenden. Beide Komponenten sind jeweils regelmäßig bei der Inbetriebnahme des Gerätes zu überprüfen.
- Niemals Versorgungs- und Datenkabel in einem Strang ziehen.

## Photometrische Eigenschaften

Die Angabentafel, die sich an der Rückseite des Geräts befindet, enthält folgende Einzelheiten (siehe Abbildung 4, Seite 11):

- Scheinwerfertyp und Seriennummer
- Max. zulässigen Betriebsspannung (V)
- Max. zulässige Leistung der Lampe (W)
- Schutzgrad IP (International Protection) für Widerstandsfähigkeit des Scheinwerfers gegen Staub und Feuchtigkeit
  - Max. Umgebungstemperatur in °C
  - Max. Gehäusetemperatur in °C
  - Max. Temperatur der Anschlußleitung an Übergang zu Scheinwerfer in °C
- Mindestabstand von entflammaren Materialien in m.
- Sockeltyp für Brennmittel.
- Angabe der Scheinwerferposition 'oben' (senkrechter Pfeil nach oben bestimmt Stellung 0°).
- Max. Betriebsstrom in A.
- Scheinwerfergewicht ohne Lampe und Zubehör in Kg.
- Max. Neigungswinkel des Scheinwerfers in Bezug auf Nullstellung (0°, siehe Punkt 1) in Grad °. Wichtig für Lampenlebensdauer. Wenn Betrieb außerhalb dieses Angabebereichs, geringere Lebensdauer für Brennmittel und Scheinwerfer.

## Montage

Scheinwerferanbringung an Beleuchtungszug durch Einsatz von Aufhängehaken vom Typ A6, A20, A30 oder DIN 15560-24.

Befestigung auf Scheinwerferstativ möglich. Zubehör optional auf Anfrage erhältlich. Die Scheinwerferposition 'oben' ist auf dem Scheinwerfertypenschild angegeben (siehe Abbildung 4 Seite 11). Der Scheinwerfer ist nicht für den Montageeinsatz auf entflammaren Materialien vorgesehen. Der Mindestabstand zu entflammaren Materialien ist auf dem Typenschild angegeben. Der dort weiterhin angegebene max. Neigungswinkel darf nicht überschritten werden. Gemäß entsprechender Vorschrift immer Schutzgitter verwenden. Neben entsprechenden Aufhängeseilen ist immer ein Sicherheitsseil einzusetzen (als Option erhältlich). Verschiedene Zubehör Montageoptionen sind auf Seite 12 aufgeführt, eine Zubehörliste befindet sich auf den Seiten 14 und 15.



## Horizontale und vertikale Torflügelblende

Die horizontale Torflügelblende wird auf die seitliche Innenkante des Scheinwerfers angebracht. Die Torflügelblenden werden mit Schrauben und Käfigmuttern ausgeliefert. Letztere sind von außen in die rechteckigen Aussparungen einzuführen. Die Muttern sind leicht zu befestigen und lösen sich nicht selbständig.

Die Befestigungslaschen der Torflügelblende sind in die beiden seitlich angebrachten Führungsösen einzusetzen. Die Flügel sind dann auf der Vorderseite des Scheinwerfers zusammen zu klappen, um so zu den Befestigungsschrauben Zugang zu haben. Die Torflügelblende ist mit Hilfe einer Vierteldrehung der Befestigungsschraube zu befestigen.

## Schutzgitter

Beide Nocken der Gitterbefestigung in die Positionsnuten einführen. Das Unterteil des Gitters ins Scheinwerferinnere drücken und mit Befestigungsschraube festziehen.

## Einsatz des Brennmittels

Vor einem Lampenwechsel IMMER die elektrischen Verbindungen trennen. Scheinwerfer abkühlen lassen oder Isolationshandschuhe verwenden.

Sockel R7s.

Länge: 189,1 mm.

Versorgungsspannung: 220-240V.

Nennleistung: 625, 1000 oder 1250W.

Entfernen des Schutzgitters und/oder Schutzglases für Zugang des Lampensockels. Brennmittel in Sockel einsetzen. Schutzgitter und/oder Schutzglas wieder einsetzen. Lampe nicht mit Fingern auf Glasteilen angreifen um Fettabdrücke zu verhindern. Ist dies unmöglich, so ist die Lampe nach dem Einsetzen mit einem sauberen staubfreien Schwamm mit etwas Alkohol zu reinigen. Die Betriebsanleitung des Lampenherstellers ist zu beachten. Die Lampe muß ersetzt werden wenn sie beschädigt wurde oder durch entsprechend hohe Hitzeeinwirkung verformt ist.

## Elektrischer Anschluß

Der Scheinwerfer ist für den Betrieb maximal 220-240V konstruiert. Für den Anschluß an das elektrische Versorgungsnetz ist ein Silikonkabel min. 3 x 1,5 mm<sup>2</sup> zu verwenden.

Örtliche Sicherheitsvorschriften beachten. Die Isolation des Versorgungskabels muß entsprechend den thermischen Angaben auf dem Typenschild ausgelegt sein. Zur eigenen Sicherheit muß der Erdschutzleiter (grün-gelb) IMMER an die Schutzterde angeschlossen werden. Siehe Abbildung 3 Seite 11: Ersatz von defektem Versorgungskabel.

Beiden Schrauben auf Scheinwerferrückseite lösen und Schutzlochplatte abnehmen für Zugang zu Anschlußklemme. Kabel in Gummischutzhülse einführen und 3 Leiterenden abisolieren. Kabel in Kabelklemmhalterung einführen. Schutzerdleitung (grün-gelb) an entsprechende Klemme anschließen und Phasen- und Neutralleiter befestigen. Kabelbefestigungsklemme mittels zweier Schrauben festziehen und Schutzplatte erneut befestigen.

## Wartung

Der Reflektor ist bei jedem Lampenwechsel zu reinigen. Nach Abziehen des Versorgungskabel, Schutzgitter und/oder Schutzglas entfernen, Scheinwerfer abkühlen lassen. Lampe vorsichtig mit Schutzhandschuhen herausnehmen. Vorsicht: Lampe kann heiß sein! Reflektor mit weichem Tuch und etwas Alkohol reinigen. Lampe und Zubehörteile wieder einsetzen.

# ACP 1001 Cyclorama



ACP (Figure 1)

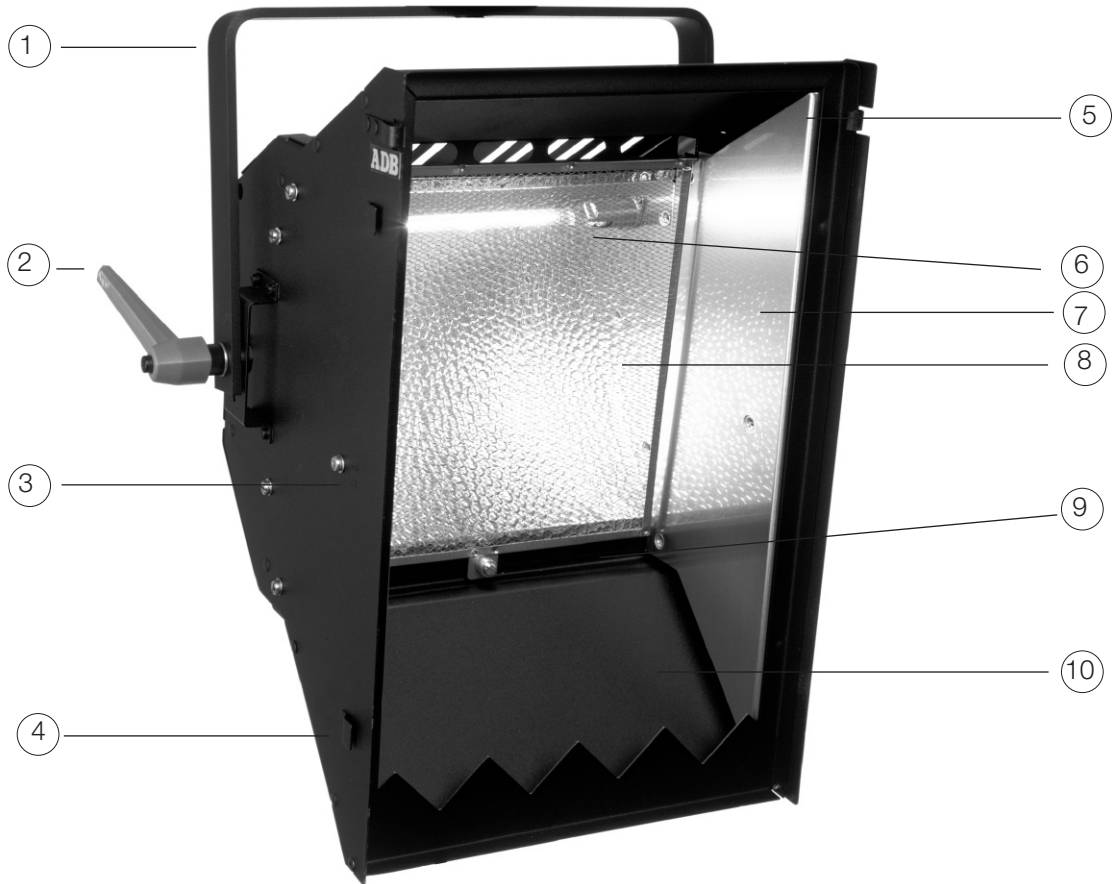

# ACP 1001 Cyclorama

Electricity supply (Figure 3)

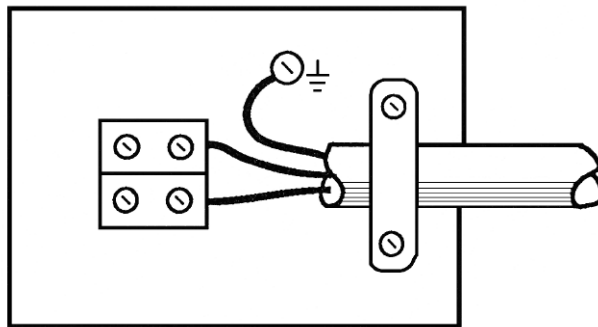

Identification plate (Figure 4)

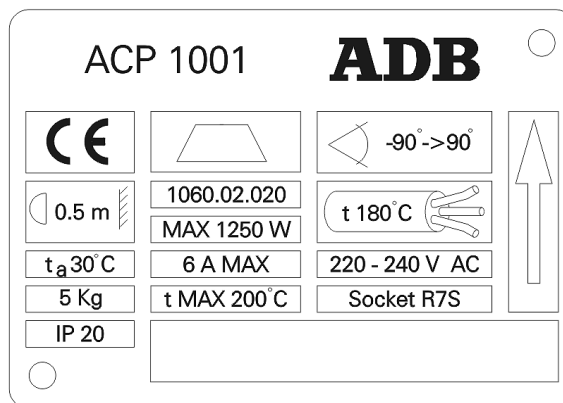

# ACP 1001 Cyclorama

## Spotlight ACP 1001 + accessories

### STANDARD

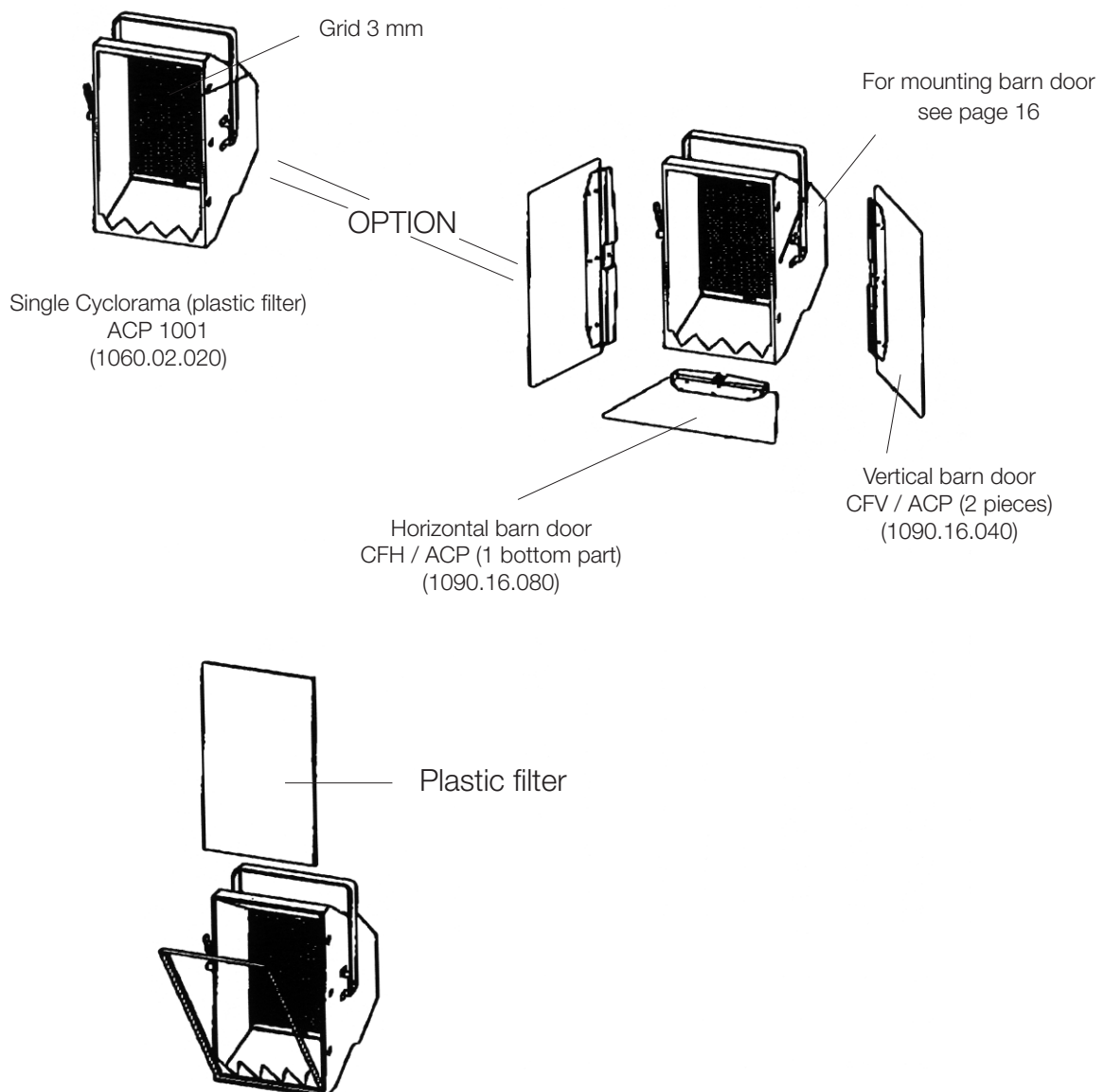

## Installation procedure for barndoors luminaire ACP 1000

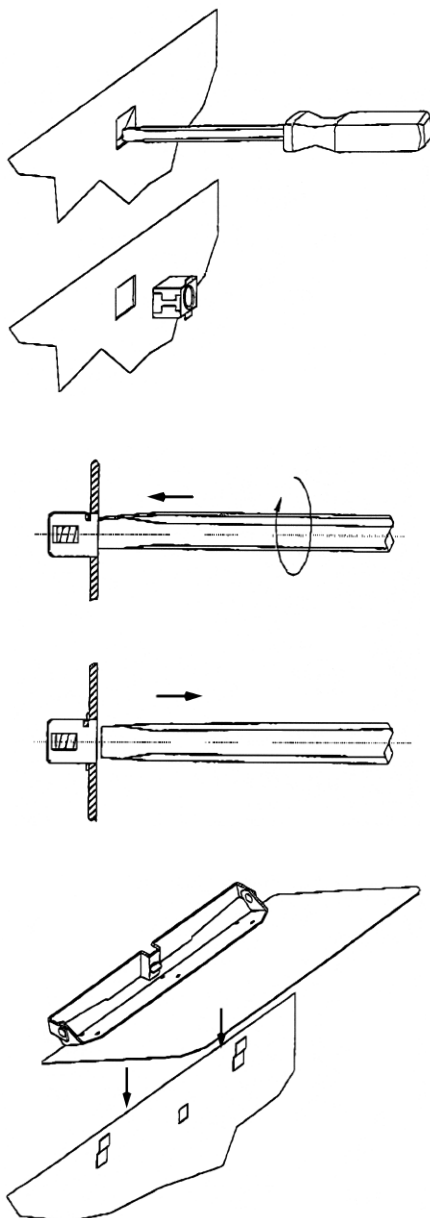

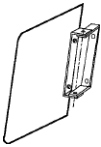

# ACP 1001 Cyclorama

Codes	Accessoires	ACP 1000	Références	
1001.34.837	Grillage de protection (une unité)	•	GR3/ACP	 <p><b>GR3/ACP</b></p>
11090.16.040	Coupe-flux vertical (jeu de 2 pièces)	•	CFV/ACP	
1090.16.080	Coupe-flux horizontal (une unité)	•	CFH/ACP	
1092.10.505	Crochet pour tube 1,5" (Ø 49)	•	A6	
1092.10.550	Crochet pour tube de Ø 35 à Ø 50 mm	•	A20	
1092.10.560	Crochet pour tube de Ø 35 à Ø 50 mm	•	A25	
1092.10.550	Crochet pour tube de Ø 45 à Ø 60 mm	•	A30	 <p><b>CFV/ACP</b></p>
1092.10.550	Crochet pour tube de Ø 45 à Ø 60 mm	•	CAS 120/N	
1092.00.092	Câble de sécurité de 1,2 m			
	<b>Lampes halogènes 230V-R7S</b>	•	625W R7S 3200K	
2990.45.340	625 W - 200 h - 3200 K	•	1000W R7S 3000K	
2990.45.400	1000 W - 2000 h - 3000 K	•	1000W R7S 3200K	
2990.45.405	1000 W - 200 h - 3200 K	•	1250W R7S 3200K	
2990.45.450	1250 W - 200 h - 3200 K			
	<b>Pièce de rechange</b>			
1090.03.007	Douille R7s	•	R7s	

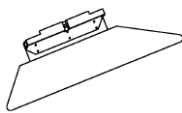
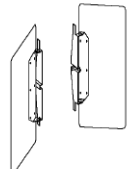
Code Nummer	Toebehoren	ACP 1000	Type	
1001.34.837	Beschermrooster (één geheel)	•	GR3/ACP	 <p><b>CFH/ACP</b></p>
11090.16.040	Verticale lichtafschermmer (set van 2 stuks)	•	CFV/ACP	
1090.16.080	Horizontale lichtafschermmer (onderaan één geheel)	•	CFH/ACP	
1092.10.505	Ophanghaak voor buizen van Ø 21 tot Ø 48 mm	•	A6	
1092.10.560	Ophanghaak voor buizen van Ø 35 tot Ø 50 mm	•	A20	
1092.10.550	Ophanghaak voor buizen van Ø 35 tot Ø 50 mm	•	A25	
1092.10.550	Ophanghaak voor buizen van Ø 45 tot Ø 60 mm	•	A30	 <p><b>CFV/ACP</b></p>
1092.10.550	Ophanghaak voor buizen van Ø 45 tot Ø 60 mm	•	CAS 120/N	
1092.00.092	Veiligheidskabel van 1,2 m			
	<b>Halogeenlampen 230 V - R7S</b>	•	625W R7S 3200K	
2990.45.340	625 W - 200 u - 3200 K	•	1000W R7S 3000K	
2990.45.400	1000 W - 200 u - 3000 K	•	1000W R7S 3200K	
2990.45.405	1000 W - 200 u - 3200 K	•	1250W R7S 3200K	
2990.45.450	1250 W - 200 u - 3200 K			
	<b>Reserveonderdelen</b>			
1090.03.007	Lamphouder R7s	•	R7s	

# ACP 1001 Cyclorama



**A6**

**Code number**

1001.34.837  
11090.16.040  
1090.16.080  
1092.10.505  
1092.10.550  
1092.10.560  
1092.10.550  
1092.00.092

**Accessories**

Safety grid (one unit)  
Vertical barndoor (set of 2 pieces, right & left)  
Horizontal barndoor (one bottom part)  
Hook clamp for 1,5" (Ø 49) tubes  
Hook clamp for Ø 35 to Ø 50 mm tubes  
Hook clamp for Ø 35 to Ø 50 mm tubes  
Hook clamp for Ø 45 to Ø 60 mm tubes  
1.2 m safety cable

**ACP 1000**

- 
- 
- 
- 
- 
- 
- 
- 

**References**

GR3/ACP  
CFV/ACP  
CFH/ACP  
A6  
A20  
A25  
A30  
CAS 120/N

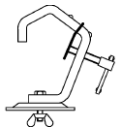

**A20**

2990.45.340  
2990.45.400  
2990.45.405  
2990.45.450

**230 V - R7S Halogen Lamps**

625 W - 200 h - 3200 K  
1000 W - 2000 h - 3000 K  
1000 W - 200 h - 3200 K  
1250 W - 200 h - 3200 K

- 
- 
- 
- 

625W R7S 3200K  
1000W R7S 3000K  
1000W R7S 3200K  
1250W R7S 3200K

**Spare parts**

1090.03.007 R7s Lampeholder

- 

R7s

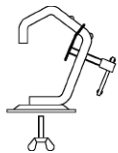

**A25**



**A30**

**Bestellnummer**

1001.34.837  
11090.16.040  
1090.16.080  
1092.10.505  
1092.10.550  
1092.10.560  
1092.10.550  
1092.00.092

**Zubehör**

Schutzgitter (ein Stück)  
Vertikale Torblende (2 Stück, rechts und links)  
Horizontale Torblende (ein Stück)  
Aufhängehaken für Rohre von Ø 21 bis Ø 48 mm  
Aufhängehaken für Rohre von Ø 35 bis Ø 50 mm  
Aufhängehaken für Rohre von Ø 35 bis Ø 50 mm  
Aufhängehaken für Rohre von Ø 45 bis Ø 60 mm  
1,2 m Sicherheitsseil

**ACP 1000**

- 
- 
- 
- 
- 
- 
- 
- 

**Referenz**

GR3/ACP  
CFV/ACP  
CFH/ACP  
A6  
A20  
A25  
A30  
CAS 120/N

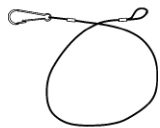

**CAS 120/N**

2990.45.340  
2990.45.400  
2990.45.405  
2990.45.450

**230 V - R7S Halogenlampen**

625 W - 200 h - 3200 K  
1000 W - 2000 h - 3000 K  
1000 W - 200 h - 3200 K  
1250 W - 200 h - 3200 K

- 
- 
- 
- 

625W R7S 3200K  
1000W R7S 3000K  
1000W R7S 3200K  
1250W R7S 3200K

**Ersatzteile**

1090.03.007 R7s Lampenhalter

- 

R7s

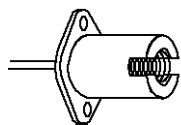

**R7s**

# The AC Range

---



ADB - Your Partner for Light

<b>Belgium</b>	<b>N.V. ADB-TTV Technologies S.A.</b> (Group Headquarters) Leuvensesteenweg 585, B-1930 Zaventem Tel : +32.2.709.32.11, Fax : +32.2.709.32.80, E-Mail : adb@adblighting.com
<b>France</b>	<b>ADB S.A.S.</b> <b>Sales Office:</b> 92, Avenue Jean Jaurès F-92120 Montrouge Tel : +33.1.41.17.48.50, Fax : +33.1.42.53.54.76, E-Mail : adb.fr@adblighting.com <b>Factory &amp; Group Logistics Centre:</b> Zone industrielle Rouvroy F-02100 Saint-Quentin Tel : +33.3.23.06.35.70, Fax : +33.3.23.67.66.56, E-Mail : adb.fr@adblighting.com

[www.adblighting.com](http://www.adblighting.com)

**ADB**  
Lighting Technologies

Subject to modifications.

M-7020-4L-01r